

TRANSIT VANS

Ford



Go Further



Vizionársky. Dômyselný. Pozoruhodný.
Každé vozidlo nosí jeho podpis.

Henry Ford







Vyrobený pre veľmi ťažký náklad.

Všetko, čo od dodávky očakávate, nájdete v novom Ford Transit. Tri dĺžky nákladu, dve strešné výšky s výberom predného pohonu, zadného pohonu a pohonu všetkých kolies, s hmotnosťou od 2900 kg do 4700 kg a celkovou hmotnosťou až do 7000 kg. Navyše výber nastavenia sedadiel a karosérie splnia vaše potreby.



Spôsobilosť na ťahanie

Chuť Fordu Transit do práce presahuje jeho nákladný priestor. Verzie 350HD a 470 s vysokým závesom a celkovou hmotnosťou 7 000 kg môže ťahať až 3,5 t prívesný ťahač. (Firemní používatelia môžu mať povinnosť používať digitálny tachograf). (Na pranie)



Ľahký prístup.

Za kovovú priečku v modeli Transit sa zmestí 15,1 m³ bezpečného nákladného priestoru. Zvislé bočné steny a rovný povrch nákladného priestoru s dĺžkou až 4 256 mm vo verzii L4 Jumbo ponúka štandardnú dĺžku predmetov, ako rúry, dosky, zrolovaný koberec, ktoré sa jednoducho prevážajú. Prístup je rýchly a jednoduchý vďaka širokým posuvným dverám, zadným dverám o plnej výške vozidla a zabudovanému schodíku na zadnom nárazníku. Podlaha sa ľahko udržiava a čistí, čo chráni vašu dodávku i váš náklad. (Štandardná výbava)



Body na upevnenie.

Norme DIN/ISO vyhovujúce body na upevnenie sú v novom modeli Transit umiestnené na bočných stenách. Zjednodušujú zabezpečenie nákladu, pričom podlaha je prázdna a nič na nej nezavadzia. (Štandard)







Double Cab-in-Van Adaptabilný nosič nákladu.

Ak chcete ešte všestrannejší Transit, pozrite sa na Double Cab-in-Van. Odvezie až sedem osôb. Štandardná priečka bezpečne oddeluje nákladný priestor od časti pre pasažierov.

Vyobrazený model je Ford Transit Double Cab-in-Van Trend L3 H2 v metalickej farbe Tectonic Silver (na príranie) s prednými zásterkami (na príranie), bočnými posuvnými dverami pre náklad na strane šoféra (na príranie) a parkovacími senzormi (na príranie a doplnok).



Výnimočná všestrannosť

V Transit Double Cab-in-Van je dosť miesta pre vás, vašich pasažierov aj náradie. Odvezte pracovný kolektív na pracovisko pohodlne spolu s ich náradím bezpečne uloženým vo viacúčelovom úložnom priestore. Pogumovaná podlaha a do polovice orámované bočné steny vylepšujú odolné pracovné výhody.





Kombi. Flexibilný priestor pre pasažierov a náklad.

Či už prevádzate veľký náklad alebo pasažierov s množstvom batožiny, Transit Kombi je perfektné dvojúčelové vozidlo. Kombinuje vzhľad a schopnosť pohodlne a bezpečne odviezť až osem pasažierov a šoféra. Znamená ideálnu voľbu pre tých, ktorí potrebujú prevážať náklad aj ľudí.



Lahký prístup



Stredný rázvor (L2)



Dlhý rázvor (L3)

Zadná klimatizácia

S vlastným ovládaním (za príplatok).

Nič nemusíte nechať doma

Dostupný až s 9 sedadlami. Transit Kombi poskytuje výnimočnú všestrannosť pre pasažierov a prevoz nákladu. Zadné sedadlá majú zabudované bezpečnostné pásy v štandardnej výbave s posúvateľnou opierkou na chrbát, ktorá sa ponúka na pranie. Masívna priečka plnej výšky (na pranie) bezpečne rozdelí nákladný priestor od pasažierov, keď nie je namontovaný tretí rad sedadiel (na pranie).



Vaša kancelária na cestách.

Ľahký, inteligentný a ľahko ovládateľný, Transit stanovuje nové štandardy pre vozidlá danej triedy. S výnimočnou úrovňou výroby a úpravy, inteligentnou a na vodiča orientovanou technológiou a širokým spektrom praktických a užitočných funkcií – napríklad sklopný stolík*, ktorý je integrovaný do dvojitého predného sedadla spolujazdca a má dostatočnú veľkosť pre laptop – je to najlepšie vybavená kancelária na cestách.

*Štandardne pre Trend.

Vyobrazený model je Ford Transit Van Trend s balíkom výbavy High Visibility Pack (na prianie), navigačným systémom s rádiom/CD/SD (na prianie), upozornením na vybočenie z jazdného pruhu (na prianie) a airbagom predného spolujazdca (na prianie).

Automatická prevodovka

V ponuke je 6-stupňová automatická prevodovka výhodná najmä do upchatých mestských ciest. Umožňuje aj uzamknutie zvoleného prevodového stupňa vo vhodných prípadoch. (Za príplatok pre FWD)





Používajte svoj hlas ako druhý pár rúk.

Ford SYNC 3 ovláda prehrávanie hudby, umožňuje telefonovať, ovláda aplikácie a textové správy pomocou hlasových príkazov. Intuitívna 6" farebná dotyková obrazovka umožňuje konfiguráciu systému podľa vašich preferencií, pripojenie Applink, Apple CarPlay a Android Auto, umožňuje fungovanie smartphone vo vozidle. Live Traffic** je dostupná cez aplikáciu FordPass®/Ford Service cez SYNC 3 s navigáciou*. Live Traffic poskytuje aktuálne dáta o dopravnej situácii.

“Volat’ Jána”

“Vypočúť SMS”

“Chcem natankovať”

*Ford SYNC 3 navigácia je za príplatok.

**Live Traffic je v cene na 2 roky.

Poznámka: Plná integrácia SYNC 3 so smartfónom je možná len pre verzie iPhone 5/Android 5.0 (Lollipop) a vyššie. Niektoré funkcie SYNC 3 vyžadujú dátové pripojenie.



| SYNC

“Nájdí centrum”



“Som hladný”

“Chcem zaparkovať”



Navrhnutý pre biznis, vyrobený pre prácu.

Motor novej generácie 2.0l Ford EcoBlue je motor pre novú generáciu. Výkonnejší, čistejší, úspornejší s nižšími prevádzkovými nákladmi - naftový motor Ford EcoBlue - preberá to najlepšie s oceňovaného benzínového motora Ford EcoBoost.

Kľúčové benefity:

- Zníženie spotreby paliva a emisií o 13%[†]
- Zvýšený výkon pri nízkych otáčkach o 20%[†]
- Zníženie vibrácií a hluku od motora
- Nižšie emisie (NO_x) v súlade s emisnou normou EURO VI

[†]V porovnaní s predchádzajúcim naftovým motorom 2.2-l Duratorq TDCI.

Celkom nový naftový motor Ford EcoBlue zlepšuje spotrebu o 13% v porovnaní s predošlou generáciou naftových motorov, čo znamená 6.7 L/100km* a emisie CO₂ od 174 g/km*, a zároveň zvyšuje výkon motora pri nízkych otáčkach.

Každý výkonový stupeň – 105k, 130k a 170k – je výsledkom použitia najnovších technológií, technológií nízkeho trenia, vysokotlakového vstrekovania a najnovšieho turbodúchadla na dosiahnutie nízkych emisií NO_x v súlade s emisnou normou EURO VI.

105k od 6.7 L/100 km, 174 g/km. NEDC - kombinovaná spotreba, testovacie výsledky.

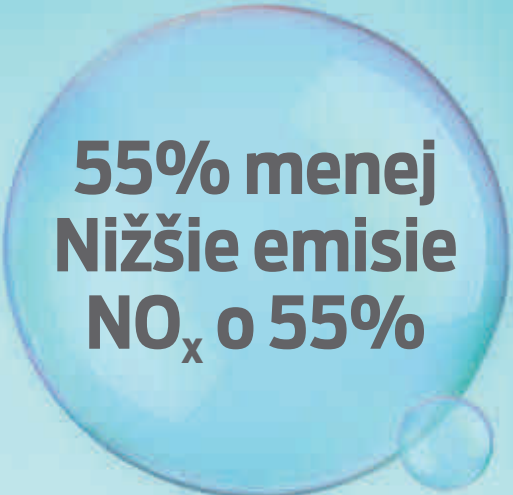

**55% menej
Nižšie emisie
NO_x o 55%**

Vysoký výkon, nižšie emisie.

Nový naftový motor 2.0l Ford EcoBlue spĺňa emisné normy EURO VI a znižuje produkciu NO_x až o 55% voči EURO V. Selektívny katalický redukčný (SCR) systém používa AdBlue®, kvapalinu na báze močoviny / vody, ktorá mení emisie NO_x vo výfukových plynoch na dusík a vodu. Filter pevných častíc zachytáva až 99% pevných častíc - sadzí - vo výfukových plynoch.

Vyberte si motor vhodný pre vás.

Väčší krútiaci moment.
Väčší výkon.[†]

Nový 2.0-litrový naftový motor Ford EcoBlue ponúka tri kombinácie silnejších výkonov a krútiaceho momentu. Presne pre váš biznis a potreby.

[†]V porovnaní s predchádzajúcim motorom 2.2L Duratorq TDCi Euro 5.

360 Nm

105k

od **174 g/km***

Efektívnejší[†]

celkom nový motor 2.0L Ford EcoBlue 105k

Spĺňa prísne emisné predpisy Euro 6, kombinuje hospodárnosť (od 6.4 L/100 km*kombinovaná spotreba) s vynikajúcimi jazdnými vlastnosťami.

*105k NI od 6.4 L/100 km, 174 g/km. NEDC kombinovaná spotreba, testovacie výsledky.



105k (77 kW) celkom nový motor 2.0L Ford EcoBlue

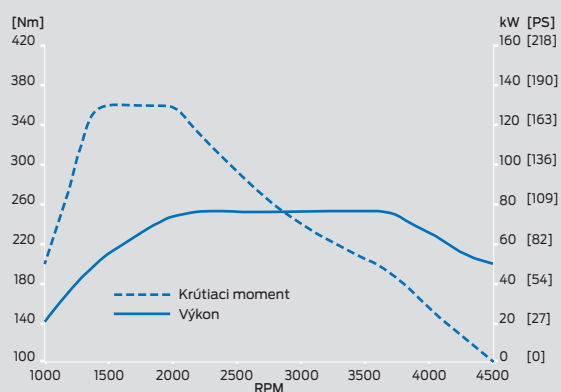

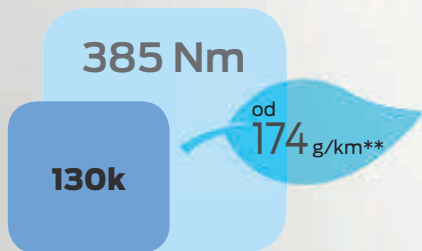

Flexibilnejšíť

Celkom nový 2.0L Ford EcoBlue 130k

Poskytuje silnejší výkon umožňujúci zvýšenie hmotnosti ťažnej súpravy (GTM) a hmotnosti brzdeného príviesu bez zhoršenia emisií.

**130k od 174 g/km. NEDC kombinovaná spotreba, testovacie výsledky.

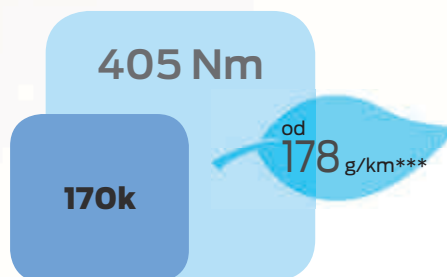

Výkonnejšíť

Celkom nový 2.0L Ford EcoBlue 170k

Najsilnejší 2.0- motor Ford EcoBlue 170k (125 kW) Euro6 prináša krútiaci moment 405 Nm. Vhodný pre najťažšie náklady a príviesy, stále s dobrou spotrebou paliva (od 6.9 L/100 km*** kombinovaná spotreba).

***170k od 6.9 L/100 km, 178 g/km. NEDC kombinovaná spotreba, testovacie výsledky.

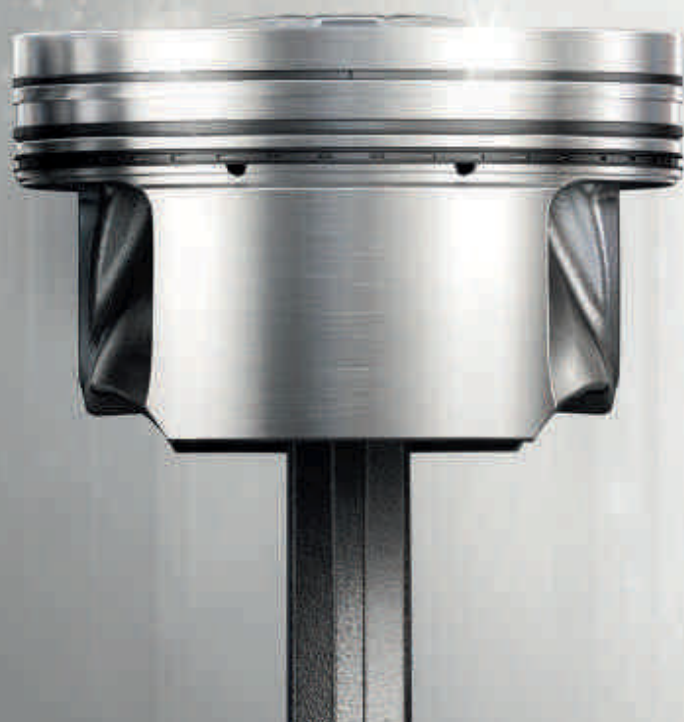

130k (96 kW) celkom nový motor 2.0L Ford EcoBlue

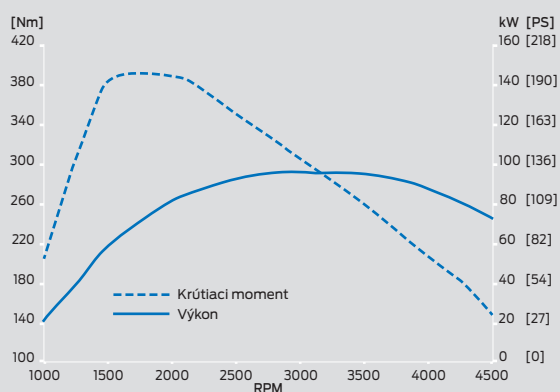

170k (125 kW) celkom nový motor EcoBlue 2.0L TDCi

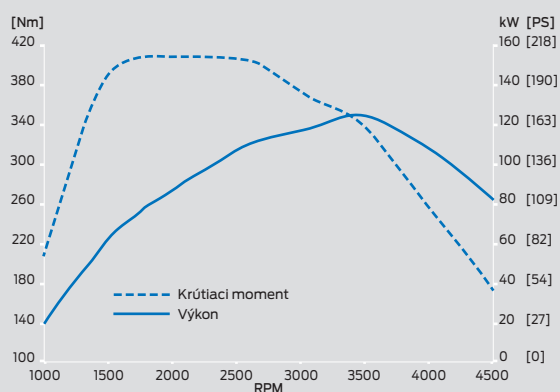

Dôvera v AWD.

Keď ide do tuhého nie je nič lepšie ako pohon všetkých kolies - AWD, ktorý je k dispozícii pre vybrané verzie*. Systém bol špeciálne navrhnutý tak, aby poskytoval optimálnu trakciu a zvýšenú stabilitu v kombinácii s celkom novými naftovými motormi Ford EcoBlue. Spolu so zvýšenými úrovňami krútiaceho momentu motorov najnovšej generácie, systém AWD umožňuje dosiahnuť hladšie a istejšie prekonanie všetkých cestných povrchov.

Optimalizujte svoju jazdu.



Pohon predných kolies

- Dostupnosť motorov: 105k/360 Nm; 130k/385 Nm a 170k/405 Nm
- Nižšia prevádzková hmotnosť pri väčšom zaťažení a úspore paliva
- Prevodovka A6 k dispozícii pre 130k a 170k



Pohon zadných kolies

- Dostupnosť motorov: 105k/360 Nm; 130k/385 Nm a 170k/405 Nm
- Mimoriadna trakcia pri plnom zaťažení
- Najvhodnejší pre ťažké práce a ťahanie



AWD - Pohon všetkých kolies

- Dostupnosť motorov: 130k/385 Nm; a 170k/405 Nm
- Voliteľný pohon všetkých kolies 4. generácie poskytuje extra trakciu v ťažkých jazdných podmienkach
- V bežných podmienkach je pohon smerovaný na zadné kolesá. Po aktivovaní systém automaticky zvýši krútiaci moment motora na koleso(á), ktoré majú najlepšiu priľnavosť

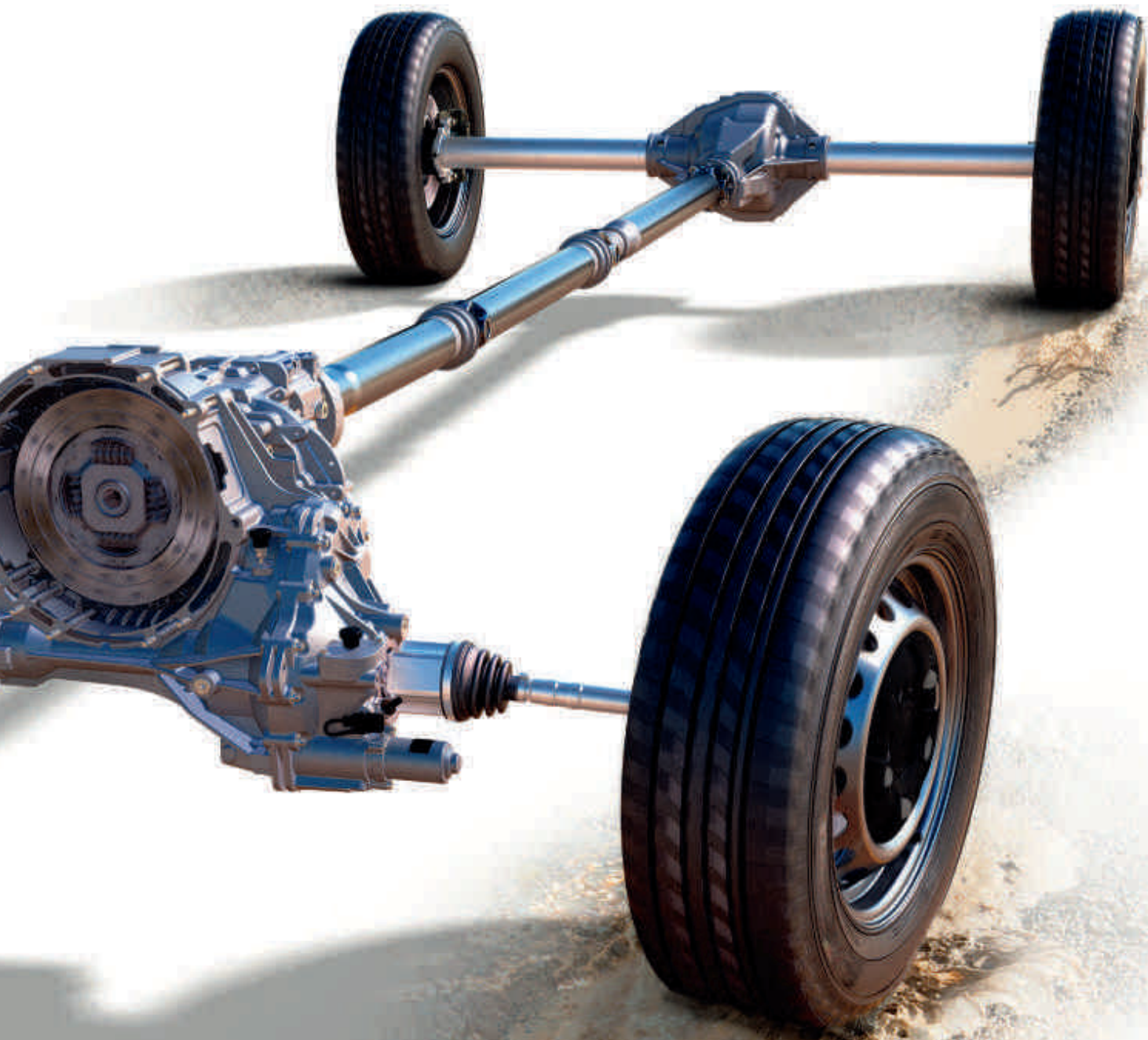

*AWD je za príplatok pre 350 L2/L3/L4 Van; Double Cab-in-Van 350 L2/L3/L4.

Pohon všetkých kolies pre prácu za každého počasia.

Naftový motor novej generácie 2.0 Ford EcoBlue sa ponúka v troch konfiguráciách výkonu a krútiaceho momentu, každý so 6-stupňovou manuálnou prevodovkou. Všetky motory vyhovujú emisným normám Euro VI. Vybrané motory sú k dispozícii s pohonom predných kolies, zadných kolies a pohonom všetkých kolies.





Cena všetkých dielov vám ušetrí náklady.

Kvalita a odolnosť sú zabudované do vášho Transitu v každom kroku.

Po mnohých rokoch prevádzky bude v takom stave a bude jazdiť tak dobre ako v deň, keď ste ho prevzali.

Predĺžené servisné intervaly až 50 000 km (alebo dva roky) ďalej znižujú vaše prevádzkové náklady. (Štandardná výbava)

Automatický systém štart-stop automaticky vypína motor po zastavení a zaradení neutrálu. Plynulo opäť naštartuje, keď sa chcete pohnúť, vďaka čomu znižuje spotrebu paliva a emisie výfukových plynov. (Na prianie. Štandardne v modeloch triedy EConetic a M1)

Monitor motorového oleja svetelné upozornenie sa rozsvieti, ak sa medzi servisnými kontrolami zhoršia vlastnosti motorového oleja. (Štandardná výbava)

Vysoko umiestnené svetlá sú namontované nad líniou nárazníka, aby boli v bezpečí a chránené pred poškodením v prípade nehôd pri nízkych rýchlostiach. (Štandardná výbava)

Senzory opotrebovania brzdových doštičiek upozornia, keď je potrebné doštičky vymeniť. (Štandardná výbava)

Senzor palivového filtra upozorní na prítomnosť vody alebo nepriechodnosť v palivovom systéme. (Štandardná výbava)

Bezuzáverové dopĺňanie paliva Ford Easy Fuel – unikátna poistka zabezpečí, že nikto už náhodne nenatankuje nesprávne palivo. A navyše už nie je nutné dotýkať sa špinavých uzáverov palivovej nádrže. (Štandardná výbava)

12-ročná záruka na prehrdzavenie umožňuje opätovné uistenie sa, že nedôjde k perforovaniu karosérie z vnútorného panela. (Štandardná výbava)

Zadný nárazník z viacerých častí pomáha udržiavať nízke náklady na opravu. (Štandardná výbava)



Cestujte ďalej za menej.

Naftové motory Duratorq TDCi nového modelu Transit patria medzi najlepšie a najúspornejšie. Vďaka najmodernejšej technológii common rail neponúkajú len silný, spoľahlivý výkon, ale poskytujú aj veľmi nízku spotrebu paliva a nízke produkované CO₂ emisie.

Technológia Ford ECONetic

Technológia Ford ECONetic spája širokú škálu vlastností vozidla a technológií, ktoré zabezpečujú nízku spotrebu paliva, zníženie emisií a nižšie prevádzkové náklady bez kompromisov v oblasti výkonu alebo funkčnosti.

Vybrané prvky sú dostupné v rade Transit Van a spájajú a tvoria špecializovanú sériu Transit ECONetic s výberom dĺžky nákladu a celkovej hmotnosti vozidla až do 3,5 tony.

Technológie Ford ECONetic zahŕňajú

- Vyspelé naftové motory Ford Duratorq TDCi – poskytujú výnimočne nízku spotrebu a nízke CO₂ emisie.
- Ford Auto-Start-Stop – vypína motor, keď vozidlo stojí.
- Regeneratívne nabíjanie Ford Smart Regenerative Charging – nabíja batériu, len keď je to potrebné.
- Indikátor preradenia – radí vodičovi, kedy je optimálny čas na preradenie.
- Ford Eco Mode – podporuje úsporné šoférovanie.

- Prepínateľný obmedzovač rýchlosti pri 110 km/h – pripomína šoférovi, že jazda pri vyšších rýchlostiach je menej úsporná.
- Kontrola akcelerácie – zabráňuje nadmernej akcelerácii, keď je vozidlo prázdne.
- Systém správy batérie Ford – zlepšuje životnosť batérie, spotrebu paliva a zabezpečuje spoľahlivosť v pripravenosti na prevádzku.

Vyobrazený model je Ford Transit ECONetic L3 H2 v metalickej farbe Moondust Silver. (na pranie)

Poznámka Dostupnosť technológie Ford ECONetic sa líši v závislosti od modelu. Podrobnosti získate u autorizovaného predajcu vozidiel Ford Transit.

Keď nie je čas na premýšľanie, Transit reaguje.

Použitím radaru a kamery systém Pre-Collision Assist⁽²⁾ sleduje cestu pred vami a upozorňuje na potenciálne kolízie. Ak vodič nezareaguje, systém Active Braking⁽²⁾ nastaví brzdný systém a prípadne aj zabrzdí, aby sa predišlo kolízii.



Systém sledovania bdelosti vodiča⁽²⁾

Systém vás upozorní, ak pri jazde zaregistruje správanie, ktoré indikuje pokles úrovne pozornosti. Najprv sa na prístrojovej doske zobrazí varovný symbol a ak pozornosť pri riadení stále klesá, zaznie zvukový signál. (Na pranie ako súčasť balíka)

⁰Používa snímače.

^{*}Určený pre rýchlosti nad 65 km/h na viacrúdoých cestách s jasne viditeľným cestným značením.

¹Bezpečnostná funkcia.

²Funkcia podpory riadenia.



Adaptívny tempomat

Nastavte si želanú rýchlosť a adaptívny tempomat bude udržiavať prednastavený odstup od vozidla vpredu. Ak snímače zaznamenajú spomalenie premávky pred vozidlom, vaše vozidlo automaticky spomalí. Keď sa premávka vyčistí, vaše vozidlo zrýchli späť na cestovnú rýchlosť.



Upozornenie na opustenie jazdného pruhu ^{0*2)}

Na vybočenie z jazdného pruhu na diaľnici stačí iba malá nepozornosť. Upozornenie pri opustení jazdného pruhu²⁾ je navrhnuté tak, aby rozpoznalo, keď sa s vozidlom priblížite k dopravnému značeniu jazdného pruhu bez použitia smerových svetiel a pomocou vibrácií volantu vás na to upozorní. (Na pranie ako súčasť balíka vo výbave Trend)



Traffic Sign Recognition⁰²⁾

Automaticky rozpoznáva rýchlostné dopravné značky a stanovenú maximálnu rýchlosť zobrazuje na prístrojovom paneli.





Upevňovacie body ISOFIX pre uchytenie detských sedačiek

Druhý rad sedadiel je vybavený upevňovacími bodmi ISOFIX s upevneniami pre vysokú mieru bezpečnosti.

Stropné airbagy[®]

Navrhnuté tak, aby napomáhali chrániť hlavu vodiča a spolujazdca pred zranením. (Na pranie)



Dodávky s dôverou.

Ford Transit je vybavený našou inovatívnou technológiou Curve Control. Táto funkcia – súčasť štandardného elektronického systému kontroly stability – rozpozná, keď vodič vojde do zákruty príliš rýchlo, a dokáže rapídne znížiť krútiaci moment motora a aktivovať brzdy jednotlivých kolies, aby bolo vozidlo vždy bezpečne pod kontrolou.

Medzi ďalšie funkcie ESC patria

Ovládanie v zákrute

Systém ovládania trakcie

Asistent pre rozbeh do kopca

Kontrola náklonu prívesu

Adaptívna kontrola záťaže (LAC)

Asistent núdzového brzdzenia (EBA)

Varovanie pri núdzovom brzdení

Stabilizačný systém proti prevráteniu vozidla (RSC)

Rozdelenie krútiaceho momentu pri prejazde zákrut

System stabilizácie vozidla pri bočnom vetre.²⁾

Pomáha vodičovi v prípade silného či nárazového bočného vetra udržať vozidlo v jazdnom pruhu za pomoci aktívneho zásahu ESC - bŕzd.

¹⁾Používa senzory.

²⁾Bezpečnostná funkcia.

³⁾Funkcia podpory riadenia.



Van
L2

Strecha H2

FWD

10.0

m^{3*}

RWD/AWD

9.5

m^{3*}



Vysoká strecha
H3

FWD

11.2

m^{3*}

RWD/AWD

10.7

m^{3*}

Van
L3

Strecha H2

FWD

11.5

m^{3*}

RWD/AWD

11.0

m^{3*}



Vysoká strecha
H3

FWD

13.0

m^{3*}

RWD/AWD

12.4

m^{3*}

Van
EF L4



Vysoká strecha
H3

RWD

15.1

m^{3*}

Transit Van
Maximálny priestor na náklad a kapacita.

*FWD/RWD a AWD. Merané v m³.

2/3
sedadiel

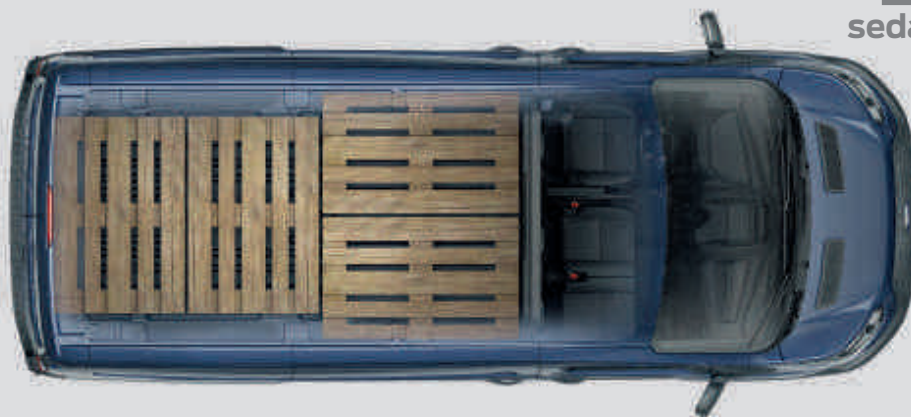

2/3
sedadiel

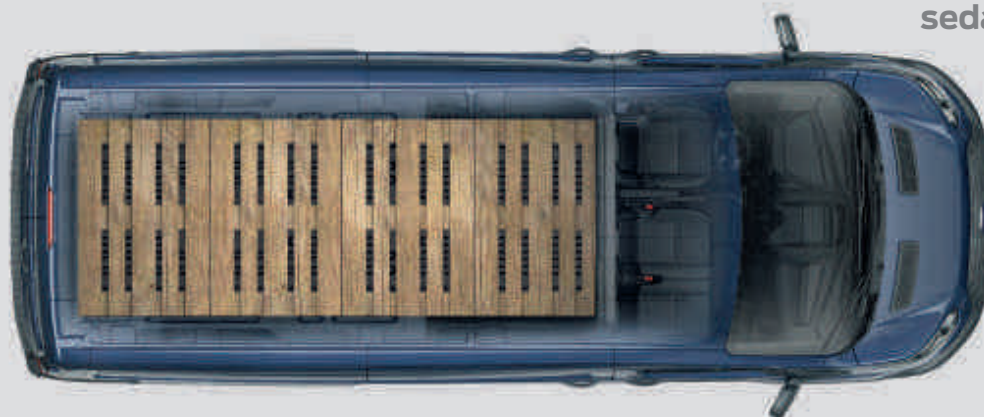

2/3
sedadiel

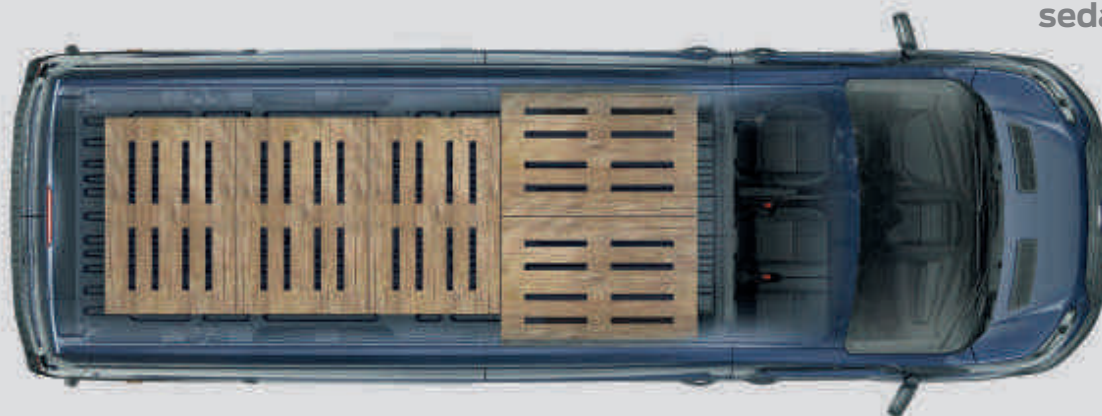

Ford Transit Van znamená jasný biznis. Vyberte si z troch dĺžok nákladu a radu celkovej hmotnosti vozidla a nastavení jazdy.



**Double Cab-in-Van
L2**

Strecha H2
FWD

6.1
m^{3*}

RWD/AWD

5.7
m^{3*}



Vysoká strecha
H3

FWD

6.7
m^{3*}

RWD/AWD

6.4
m^{3*}

**Double Cab-in-Van
L3**

Strecha H2
FWD

7.6
m^{3*}

RWD/AWD

7.2
m^{3*}



Vysoká strecha
H3

FWD

8.4
m^{3*}

RWD/AWD

8.0
m^{3*}

Double Cab-in-Van/ Kombi Van
Zabezpečte prepravu osôb a ich majetku.

*FWD/RWD a AWD. Merané v m³.

5/7
sedadiel



5/7
sedadiel

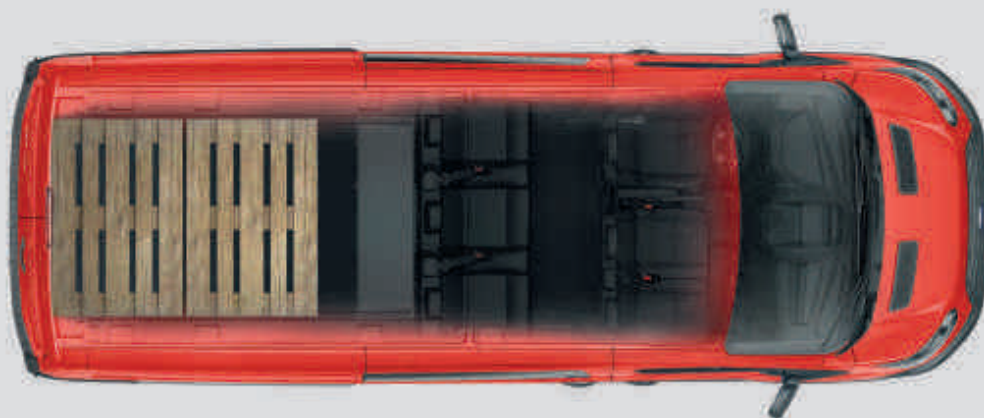

Jednoducho neexistuje dokonalejšia dodávka ako Ford Transit Double Cab-in-Van/ Kombi Van. Zámerne vyrobený na prevoz 7 osôb v kombinácii s flexibilným úložným priestorom až do 10,6 m³ za pričkou. Zdolá každé bremeno, ktoré pred neho postavíte.



**Kombi M1
L2**

Strecha H2
FWD
10.0
m^{3*}



Vysoká strecha
H3
FWD
11.2
m^{3*}

**Kombi M1
L3**

Strecha H2
FWD
11.5
m^{3*}



Vysoká strecha
H3
FWD
13.0
m^{3*}

Kombi
Variabilný interiér s odnímateľnými sedadlami.

*FWD/RWD a AWD. Merané v m³ a s odmontovanými zadnými sedadlami.

8/9
sedadiel

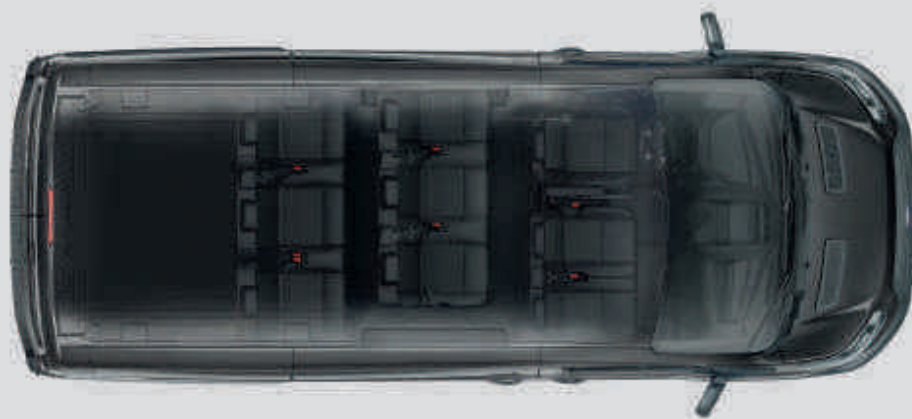

Poznámka: Zobrazené vozidlo má štandardne trojité úzke sedadlo.

8/9
sedadiel

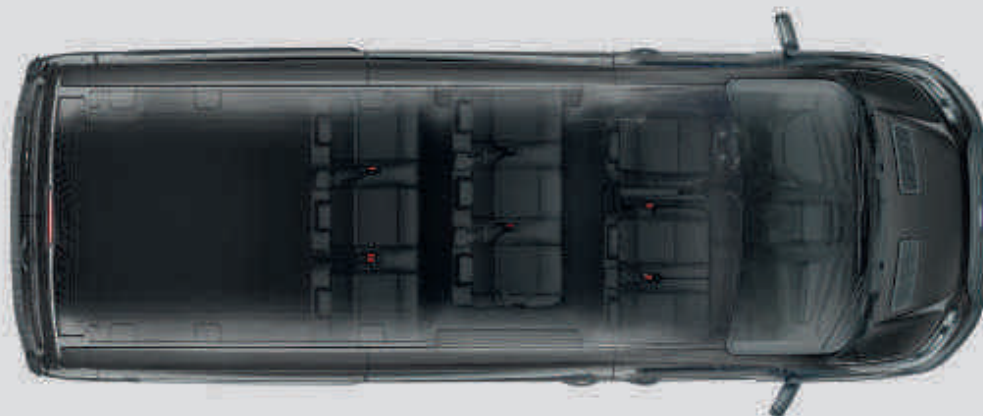

Ak pravidelne prevádzate osoby, náklad alebo oboje, existuje iba jedno vozidlo, ktoré by ste mali zvažovať: Ford Transit Kombi. Voliteľná dĺžka podvozku, celková hmotnosť vozidla a kapacita na sedenie robí z neho ideálne vozidlo pre celý rad profesionálnych využití.





Ford Easy-Fuel bezuzáverový systém nádrže
(Štandard)



Ambiente

Prvky vonkajšej výbavy

- Bočné spätné zrkadlá s veľkou elimináciou mŕtveho uhla
- Smerové svetlá zabudované v bočných spätných zrkadlách
- Bočné posuvné dvere spolujazdca a schodík
- Polovičné kryty na kolesá
- Predné svetlomety s oneskoreným zhasnutím
- Zabudovaný schodík na zadnom nárazníku
- Široké bočné lišty
- Zadné zásterky

Prvky vnútornej výbavy

- Palubný počítač
- Nastaviteľné sedadlo šoféra – 4 polohy
- Výškovo a pozdĺžne nastaviteľný stĺpik riadenia
- Dvojité sedadlo spolujazdca s úložným priestorom pod sedadlom
- Elektricky ovládané predné okná
- Diaľkové ovládanie centrálného zamykania
- Indikátor preradenia
- Tlmené osvetlenie interiéru
- Pogumovaná podlahová krytina v kabíne s jednoduchou údržbou
- Podlaha, ktorá sa ľahko čistí
- Plný oceľová priečka
- Upevňovacie slučky v súlade s DIN 75410

Balíky na pranie

- ECO Balík (obsah zahŕňa systém Štart-Stop, prepínací obmedzovač rýchlosti 110 km/h , 'ECO OFF' spínač na prístrojovej doske a Kontrolu akcelerácie)
- Balík pre nízku viditeľnosť (obsahuje vyhrievané čelné sklo, snímač hladiny kvapaliny ostrekovačov a elektricky ovládané a vyhrievané spätné zrkadlá)

Ďalšiu dostupnosť voliteľnej výbavy si pozrite v časti so špecifikáciami.

Motory:

- 105k (77 kW)/360 Nm
- 130k (96 kW)/385 Nm
- 170k (125 kW)/405 Nm

Karosérie:

- Van
- Double Cab-in-Van
- Kombi

Vpravo: Ford Transit Van Ambiente s čalúnením Traxon/Max vo farbe Charcoal Black.



Hore: Ford Transit Van Ambiente vo farbe Moondust Silver.





Predný a zadný parkovací senzor.
(Štandard)



Trend

Prvky vonkajšej výbavy

- Predné svetlomety do hmly
- Halogénové predné svetlomety projektorového štýlu so statickými svetlami pre prísvetľovanie do zákrut
- Predná mriežka chladiča v šedej farbe Studio
- Elektricky ovládané alebo vyhrievané vonkajšie spätné zrkadlá
- Balík pri nízkej viditeľnosti (obsah zahŕňa vyhrievané predné sklá, snímače hladiny kvapaliny ostrekovačov)

Prvky vnútornej výbavy

- My Connection Radio, s AUX, Bluetooth®, USB/iPod® pripojením a diaľkovými ovládačmi
- Manuálna klimatizácia
- 4-lúčový kožou obšitý volant
- Kožou obšitá hlavica radiacej páky
- Tempomat s nastaviteľným obmedzením rýchlosti
- Dvojité predné sedadlo spolujazdca so zdvíhacím sedadlom, úložným priestorom pod sedadlom a vyklápacím stolíkom
- Vnútorne osvetlenie pre čítanie mapy
- Osvetlenie priestoru na nohy v bočných dverách spolujazdca
- Úplný úložný priestor polovičnej výšky prístrojovej dosky

Balíky na pranie

- Balík výbavy High Visibility Pack (obsahuje vyhrievané čelné sklo, snímač hladiny kvapaliny ostrekovačov a elektricky ovládané, vyhrievané a sklopné spätné zrkadlá, automatické svetlomety, automatické stierače, predné hmlovky a variabilné stmtenie osvetlenia prístrojov)
- Balík výbavy Premium Visibility Pack (obsahuje vyhrievané čelné sklo, snímač hladiny kvapaliny ostrekovačov, prístrojový panel vyššej série, elektricky ovládané, vyhrievané a sklopné spätné zrkadlá, automatické svetlomety, automatické stierače, predné hmlovky, variabilné stmtenie osvetlenia prístrojov, zadná kamera na cúvanie a upozornenie na vybočenie z jazdného pruhu)

Ďalšiu dostupnosť voliteľnej výbavy si pozrite v časti so špecifikáciami.

Motory:

- 130k (96 kW)/385 Nm
- 170k (125 kW)/405 Nm

Karosérie:

- Van
- Double Cab-in-Van
- Kombi

Poznámka Bluetooth ochranné známky a logá® sú vlastníctvom spoločnosti Bluetooth SIG, Inc. a akékoľvek použitie tejto známky spoločnosťou Ford Motor Company je na základe licencie. Ostatné ochranné známky a mená sú majetkom ich jednotlivých vlastníkov.

Vpravo: Ford Transit Van Trend s čalúnením Lane/Max vo farbe Charcoal Black.



Hore: Ford Transit Van Trend vo farbe Tectonic Silver



Výbava na pranie a príslušenstvo

Pre model Ford Transit sú dostupné úložné riešenia, ochrana navyše a väčšia univerzálnosť.

Spodný kryt motora

Kovový kryt chráni motor zo spodu pred kamienkami a blatom. (doplňky)

Univerzálne podlahové krytiny

Uchráni interiérovú podlahu pred vplyvmi počasia. (doplňky)

Q-Top® (Q-Tech) závesný systém

Ľahký závesný systém rozšíri možnosti prevážania rôznych najmä dlhých materiálov. Tiež k dispozícii s rebríkom. (doplňky).

Zadný rebrík

Pre jednoduchý prístup na strechu. (Na pranie a doplňky)

Ochranná mriežka zadného okna

Mriežka sa pripieňuje na zadné okná pre zvýšenú bezpečnosť bez zníženia výhľadu dozadu. (Na pranie a doplňky)

Základný strešný nosič, uzamykateľný

Strešný nosič unesie až 150 kg (závisí od špecifikácií vozidla) a je podstavcom pre rôzne strešné prepravné zariadenia. (Doplňky)

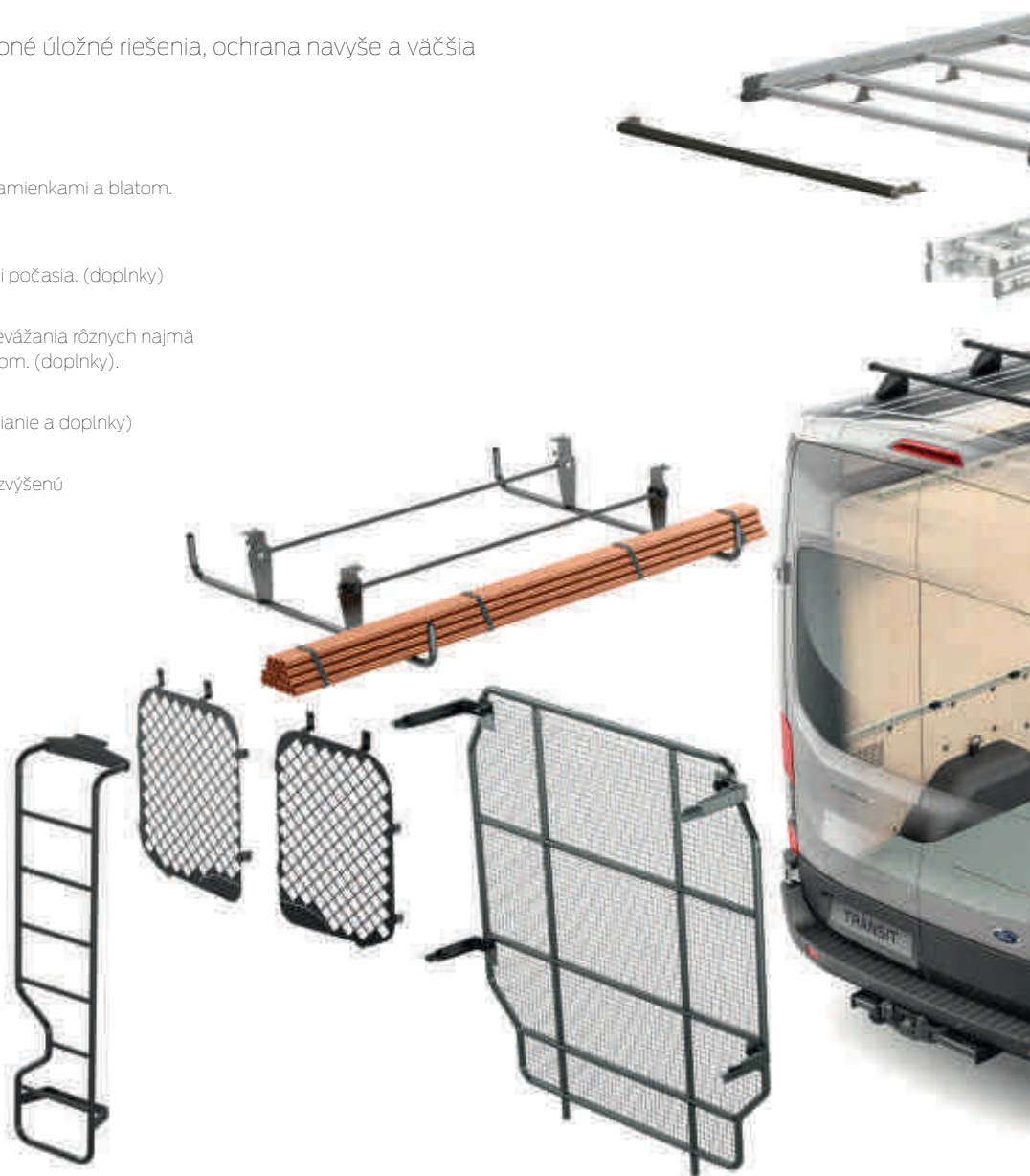

ClimAir® s deflektormi

Redukuje turbulenciu a hluk, čím umožňuje príjemnejšiu jazdu s otvorenými prednými oknami, dokonca aj keď jemne prší. (Doplňky)

16" disky kolies z ľahkých zliatin

16" 5x2-lúčové disky kolies z ľahkých zliatin vo farbe Sparkle Silver. (Na pranie a doplňky)

Uzamykacie matice kolies

Súprava štyroch uzamykacích matíc kolies pre ochranu proti odcudzeniu. (Doplňky)

Thule® ťažné zariadenie

Pre extra prepravnú kapacitu dokáže pevné ťažné zariadenie potiahnuť až 3500 kg v závislosti od motora. (Doplňky) (Komerční používatelia môžu mať povinnosť používať digitálny tachograf. Montážnu súpravu získate u svojho autorizovaného predajcu Ford)



Strešné lyžiny v interiéri

Dve lyžiny z čiernej ocele udržia maximálne 50 kg a môžu byť uchytené v rôznych polohách na vnútorných koľajniciach s multifunkčnou podložkou do nákladného priestoru. (Na pranie a doplnky)



Rozdeľovač úložného priestoru

Čierna kovová priečka upevnená v rôznych miestach na podlahových koľajniciach multifunkčnej podložky zvyšuje účelnosť úložného priestoru a robí ho bezpečnejším. (Na pranie a doplnky)



Bosch® výstražné zariadenie pri zaradení spiatocky

Pripojené k spiatocke. Zvukovo signalizuje, keď vozidlo cúva. (Doplnky)



Balík pre udržanie nákladu a sada pre nakladanie na podlahu

Balík pre udržanie nákladu pozostáva z polovičných a celých bočných koľajníc so sadou pre uchytenie, vrátane úchytiak, hákov a uväzovacích pásov. Sada pre nakladanie na podlahu pozostáva z podlahy z tvrdého dreva s protišmykovým povrchom a s integrovanými koľajnicami vo vzduchu (vyhovuje 500 daN/ISO). (Na pranie a doplnky)



allsafe JUNGFALK® TransSAFE® systém zabezpečenia nákladu proti pohybu

Zaistíte komplexný náklad bezpečne a jednoducho pomocou systémov odľahčených nákladných sietí, ktoré sú ideálne pre kuriérsku a doručovateľské služby. Voľba manuálneho TransSAFE® System Net Plus (na pranie alebo doplnky) alebo elektrický TransSAFE® (na pranie) tak, že automaticky zaistí váš náklad iba stlačením jedného tlačidla.



Elektronický stabilizačný program

Ford Transit je vybavený elektronickým stabilizačným programom (ESC)⁽⁰¹⁾ štandardne. Pokročilý systém neustále monitoruje trasu vozidla a porovnáva ju so smerom, ktorým chce vodič ísť. Ak systém ESC rozpozná výrazný rozdiel, automaticky zníži krútiaci moment motora a aktivuje brzdy na jednotlivých kolesách, aby pomohol stabilizovať vozidlo a udržať ho bezpečne na ceste.

Systém stabilizácie pri bočnom vetre.⁽⁰¹⁾

Pomáha udržať vozidlo v stope pri silnom alebo nárazovom bočnom vetre.

Ovládanie jazdy do zákruty⁽⁰¹⁾

Zaznamená, keď vodič vojde do zákruty príliš rýchlo, a dokáže rapídne znížiť krútiaci moment – a aktivovať brzdy na jednotlivých kolesách – pre zachovanie kontroly nad vozidlom.

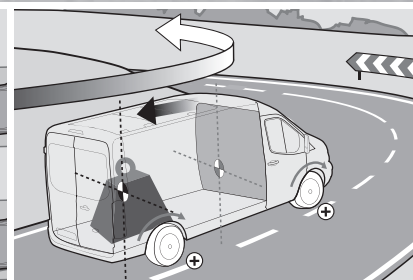
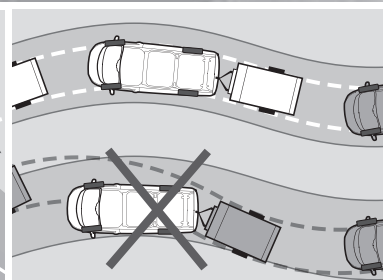
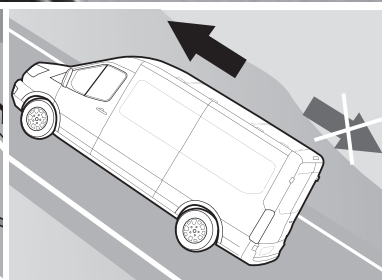
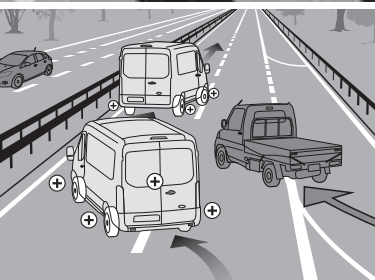

Ovládanie stability⁽⁰¹⁾

Jedinečný snímač Ford pomáha systému Roll Stability Control udržiavať pneumatiky na podložke aj v podmienkach vysokého ťažiska či pri jazde v zákrutách.

Asistent rozjazdu do kopca⁽⁰²⁾

Dočasne zabraňuje pohybu vzad v kopci pri prestúpení z brzdového pedála na pedál akcelerátora. Funguje pri jazde vpred aj vzad, a preto je ideálny na ťahanie veľkých nákladov. (Štandardná výbava)

Kontrola náklonu prívesu⁽⁰¹⁾

Ak Kontrola naklonenia prívesu⁽⁰¹⁾ preukáže naklonenie prídavného vozíka, zníži otáčky motora a aplikuje brzdy na zníženie rýchlosti, čím pomôže udržať stabilitu. (Štandardne s ťažným zariadeným namontovaným vo výrobe Ford)

Adaptívna kontrola nákladu⁽⁰¹⁾

Navrhnutá na prispôsobenie odozvy systému ESC,⁽¹⁾ aby kompenzovala prázdne, čiastočne či úplne naložené vozidlo. (Štandardná výbava)

Využite svoj Ford naplno

Chceme vám pomôcť využiť váš Ford naplno. A preto potrebujete vedieť, koľko bezpečne unesie, a to na váhu, ako aj na veľkosť.

Váš Ford predajca vám poskytne odbornú pomoc o dôležitých aspektoch špecifikácie a pomôže vám vybrať správnu dodávku pre váš rozpočet, ako aj pre potreby vašej firmy.

Ford Transit je vyrobený na prepravu nákladu - veľkého nákladu.

Výber novej dodávky je dôležité rozhodnutie, pri ktorom zvažujete veľa faktorov. Kým niektoré faktory, ako sú výber najvhodnejšieho derivátu, zistenie hlavného plánovaného využitia a určenie veľkosti nákladu sú relatívne jednoduché, iné, ako výpočet užitočného zaťaženia, sú komplexnejšie.

Kapacita užitočného zaťaženia

Pre výpočet užitočného zaťaženia potrebujete vedieť dve veci: celkovú hmotnosť vozidla a jeho pohotovostnú hmotnosť.

CHV celková hmotnosť vozidla

CHV je maximálna povolená hmotnosť vozidla po naložení pred odjazdom, ktorá obsahuje hmotnosť samotného vozidla, doplnkové príslušenstvo, šoféra a posádku (za predpokladu bežnej hmotnosti 75 kg na osobu), tekutín, 90% paliva v nádrži (1 liter nafty váži asi 0,85 kg), doplnkové zariadenia a náklad.

Pre jednoduchosť, modely Ford Transit sú vyrobené s ohľadom na ich CHV. Napríklad, model 330 má CHV 3 300 kg; a model 350 má CHV 3 500 kg.

Pohotovostná hmotnosť

Pohotovostná hmotnosť je hmotnosť štandardne vybaveného vozidla série Ambiente, vrátane tekutín a 90% paliva v nádrži, ale bez šoféra a posádky.

Užitočné zaťaženie je rozdiel medzi týmito dvoma.

Celková hmotnosť vozidla mínus pohotovostná hmotnosť = užitočné zaťaženie

Na pomoc výberu vhodnej dodávky pre vaše potreby uvádzame niekoľko podrobných vysvetlení o faktoroch, ktoré môžu ovplyvniť užitočné zaťaženie vozidla. Tieto zahŕňujú, avšak neobmedzujú sa na:

Šofér a posádka

Vypočítali sme hmotnosť šoféra a posádky na základne bežnej hmotnosti 75 kg na osobu. Pamätajte si, že šofér a posádka nie sú zahrnutí v pohotovostnej hmotnosti, takže keď šofér alebo posádka nasadnú do vozidla, jeho pohotovostné zaťaženie sa zníži o ich hmotnosť.

Ak je užitočné zaťaženie pre vašu firmu dôležité, alebo ak plánujete prepravovať náklad o hmotnosti, ktorá sa rovná alebo je blízka maximálnej kapacite vozidla, pomôže vám váš Ford predajca.

Svojou špecializovanou odbornosťou a znalosťami vám poradí ohľadne presných špecifikácií vozidla, ktoré potrebujete pre splnenie individuálnych potrieb vašej spoločnosti.

Možné doplnky od výroby

Väčšina možných doplnkov od výroby ovplyvní užitočné zaťaženie vozidla. Napríklad, klimatizácia môže zvýšiť hmotnosť vozidla približne o 18 kg a preto zníži jeho užitočné zaťaženie.

Avšak výber jednoduchého predného sedadla namiesto štandardného dvojsedadla zníži hmotnosť vozidla približne o 12 kg a užitočné zaťaženie sa o rovnakú hmotnosť zvýši. Váš Ford predajca vám bude vedieť povedať, aké prvky môžu zvýšiť alebo znížiť vašu pohotovostnú hmotnosť a o koľko.

Série

Všetky pohotovostné hmotnosti uvedené v tejto brožúre sú štandardné špecifikácie modelov série Ambiente. Modely série Trend budú vo všeobecnosti vážiť viac ako modely série Ambiente, a to kvôli zvýšenej úrovni funkcií a vybavenia.

Tolerancie od výroby

Variácie od výroby a výrobných postupov znamenajú, že žiadne dve vozidlá nebudú mať úplne rovnakú hmotnosť.

Doplnky a zmeny na sekundárnom trhu

Je dôležité dobre si rozmyslieť, čo budete s vozidlom robiť po prevzatí tovaru. Všetky doplnky od výroby alebo na sekundárnom trhu môžu nepriamo ovplyvniť užitočné zaťaženie vozidla. Pre viac informácií a rady sa obráťte na vášho Ford predajcu.

*Používa snímače.

†Bezpečnostná funkcia.

‡Funkcia podpory riadenia.

Hmotnosti a zaťaženia a výkon

	Max. užitočné zaťaženie (bez vodiča) (kg)	GVM - celková hmotnosť vozidla (kg)	Minimálna pohotovostná hmotnosť (bez vodiča) (kg)	Predná náprava (kg)	Zadná náprava (kg)	Max. hmotnosť prívesu (kg) ^(a)	
						Brzdový	Nebrzdový
Transit Van (3 miestny)							
FWD							
290 L2 H2	818-838	2900	2062-2082	1625	1575	2550	750
310 L2 H2	1018-1038	3100	2062-2082	1650	1725	2750	750
310 L3 H2	931-953	3100	2147-2169	1750	1725	2650	750
330 L2 H2	1189-1210	3300	2090-2111	1750	2050	2800	750
330 L3 H2	1103-1125	3300	2175-2197	1750	2050	2800	750
350 L2 H2	1389-1410	3500	2090-2111	1750	2150	2800	750
350 L3 H2	1303-1325	3500	2175-2197	1750	2250	2800	750
RWD							
350 L2 H2	1262-1284	3500	2216-2238	1750/1850	2150	2800	750
350 L3 H2	1203-1225	3500	2275-2297	1750/1850	2250	2800	750
350 L4 H3	1041-1065	3500	2435-2459	1750/1850	2250/2450	2800	750
470 L4 H3	2133-2159	4700	2541-2567	1850	3300	3500	750
AWD							
350 L2 H2	1141-1165	3500	2335-2359	1750/1850	2150	2800	750
350 L3 H2	1082-1106	3500	2394-2418	1750/1850	2250	2800	750
350 L4 H3	920-946	3500	2554-2580	1750/1850	2250	2700	750
Transit Double Cab-in-Van (7 miestny)							
FWD							
310 L2 H2	925-947	3100	2153-2175	1650	1725	2650	750
330 L2 H2	1052-1074	3300	2226-2248	1750	2050	2800	750
330 L3 H2	967-991	3300	2309-2333	1750	2050	2700	750
350 L2 H2	1252-1274	3500	2226-2248	1750	2150	2800	750
350 L3 H2	1167-1191	3500	2309-2333	1750	2250	2700	750
RWD							
350 L2 H2	1124-1148	3500	2352-2376	1750/1850	2150	2800	750
350 L3 H2	1067-1091	3500	2409-2433	1750/1850	2250	2800	750
350 L4 H3	908-934	3500	2566-2592	1750/1850	2250	2800	750
AWD							
350 L2 H2	1004-1028	3500	2472-2496	1750/1850	2150	2800	750
350 L3 H2	946-972	3500	2528-2554	1750/1850	2250	2800	750
350 L4 H3	788-814	3500	2686-2712	1750/1850	2250	2550	750

FWD = predný pohon, **RWD** = zadný pohon, **AWD** = pohon všetkých kolies, **L2** = stredný rázvor, **L3** = dlhý rázvor, **L4** = predĺžený rázvor, **H2** = stredná strecha, **H3** = vysoká strecha. Modely s vyššou strechou/výbavou majú vyššie pohotovostné hmotnosti a preto nižšie užitočné zaťaženie. Uvedené sú hodnoty pohotovostnej hmotnosti pre základnú/najnižšiu výbavu, vrátane 90% paliva, oleja a chladiacej kvapaliny, ale bez užitočného zaťaženia vodiča (75kg), posádky či nákladu. Užitočné zaťaženie = Celková hmotnosť vozidla mínus pohotovostná hmotnosť. (a)Max. hmotnosť prívesu závisí od zvoleného motora či výbavy. Smerodajné sú údaje v technickom preukaze/osvedčení vozidla.

Hladká jazda

Automatická prevodovka SelectShift

6-stupňová s možnosťou manuálneho zaraďovania rýchlostí a uzamknutia rýchlostí (za príplatok) 6-stupňová s možnosťou manuálneho zaraďovania rýchlostí a uzamknutia rýchlostí (za príplatok)

Hmotnosti a zaťaženia a výkon

	Max. užitočné zaťaženie (bez vodiča) (kg)	GVM - celková hmotnosť vozidla (kg)	Minimálna pohotovostná hmotnosť (bez vodiča) (kg)	Predná náprava (kg)	Zadná náprava (kg)	Brzdený	Nebrzdený	Max. hmotnosť prívesu (kg) ^(a)
Kombi Van								
FWD								
310 L2 H2	827-849	3100	2251-2273	1650	1725	2150	750	
310 L3 H2	737-761	3100	2339-2363	1750	1725	2000	750	
330 L2 H2	962-986	3300	2314-2338	1750	2050	2100	750	
330 L3 H2	904-928	3300	2372-2396	1750	2050	2050	750	
350 L2 H2	1162-1186	3500	2314-2338	1750	2150	2100	750	
350 L3 H2	1104-1128	3500	2372-2396	1750	2250	2050	750	
RWD								
350 L2 H2	1075-1099	3500	2401-2425	1750/1850	2150	2800	750	
350 L3 H2	1010-1034	3500	2466-2490	1750/1850	2250	2800	750	
350 L4 H3	842-868	3500	2632-2658	1750/1850	2250	2800	750	
AWD								
350 L2 H2	954-980	3500	2520-2546	1750/1850	2150	2050	750	
350 L3 H2	889-915	3500	2585-2611	1750/1850	2250	2000	750	
350 L4 H3	721-749	3500	2751-2779	1750/1850	2250	2000	750	
Kombi M1 (9 miestne)								
FWD								
310 L2 H2	827-849	3100	2251-2273	1650	1725	2150	750	
310 L3 H2	737-761	3100	2339-2363	1750	1725	2000	750	
330 L2 H2	962-986	3300	2314-2338	1750	2050	2100	750	
330 L3 H2	904-928	3300	2372-2396	1750	2050	2050	750	
350 L2 H2	1162-1186	3500	2314-2338	1750	2150	2100	750	
350 L3 H2	1104-1128	3500	2372-2396	1750	2250	2050	750	
RWD								
350 L2 H2	1075-1099	3500	2401-2425	1750/1850	2150	2800	750	
350 L3 H2	1010-1034	3500	2466-2490	1750/1850	2250	2800	750	
350 L4 H3	842-868	3500	2632-2658	1750/1850	2250	2800	750	
AWD								
350 L2 H2	954-980	3500	2520-2546	1750/1850	2150	2050	750	
350 L3 H2	889-915	3500	2585-2611	1750/1850	2250	2000	750	
350 L4 H3	721-749	3500	2751-2779	1750/1850	2250	2000	750	

FWD = predný pohon, **RWD** = zadný pohon, **AWD** = pohon všetkých kolies, **L2** = stredný rázvor, **L3** = dlhý rázvor, **L4** = predĺžený rázvor. **H2** = stredná strecha, **H3** = vysoká strecha. Modely s vyššou strechou/výbavou majú vyššie pohotovostné hmotnosti a preto nižšie užitočné zaťaženie. Uvedené sú hodnoty pohotovostnej hmotnosti pre základnú/najnižšiu výbavu, vrátane 90% paliva, oleja a chladiacej kvapaliny, ale bez užitočného zaťaženia vodiča (75kg), posádky či nákladu. Užitočné zaťaženie = Celková hmotnosť vozidla mínus pohotovostná hmotnosť. ^(a) Max. hmotnosť prívesu závisí od zvoleného motora či výbavy. Smerodajné sú údaje v technickom preukaze/osvedčení vozidla.

Čistejšia jazda

Jazda s AdBlue®

Nádrž AdBlue® pre naftový motor Ford EcoBlue musí byť naplnená zodpovedajúcou kvapalinou AdBlue®. Systém upozorní na nízky stav tejto kvapaliny.

Bezúžerové dopĺňanie paliva Ford Easy Fuel

Unikátna poistka zaisťuje, že nikto už omylom nenatankuje nesprávne palivo. A navyše už nie je nutné dotýkať sa žiadnych špinavých uzáverov palivovej nádrže. (Štandardná výbava. Dostupné na prianie pri uzáverových systémoch)



Van a Double Cab-in-Van rozmery

	L2 H2		L2 H3		L3 H2		L3 H3		L4 H3
	FWD	RWD/ AWD	FWD	RWD/ AWD	FWD	RWD/ AWD	FWD	RWD/ AWD	RWD/ AWD
Transit Van									
A Celková dĺžka	5531	5531	5531	5531	5981	5981	5981	5981	6704
B Celková šírka so zrkadlami	2474	2474	2474	2474	2474	2474	2474	2474	2474
Celková šírka bez zrkadiel (SRW)	2059	2059	2059	2059	2059	2059	2059	2059	2025
Celková šírka bez zrkadiel (DRW)	–	–	–	–	–	–	–	–	2126
C Celková výška *	2490-550	2490-550	2729-789	2729-789	2481-547	2481-547	2720-2786	2720-2786	2746-2781
D Rázvor	3300	3300	3300	3300	3750	3750	3750	3750	3750
E Predný previs	1023	1023	1023	1023	1023	1023	1023	1023	1023
F Zadný previs	1208	1208	1208	1208	1208	1208	1208	1208	1931
G Šírka otvoru bočných dverí	1300	1300	1300	1300	1300	1300	1300	1300	1300
H Výška otvoru bočných dverí	1700	1600	1700	1600	1700	1600	1700	1600	1600
I Šírka otvoru zadných závesných dverí	1565	1565	1565	1565	1565	1565	1565	1565	1565
J Výška otvoru zadných závesných dverí	1748	1648	1987	1887	1748	1648	1987	1887	1887
K Maximálna dĺžka nákladovej plochy (na zemi po priečke)	3044	3044	3044	3044	3494	3494	3494	3494	4217
L Maximálna šírka nákladovej plochy	1784	1784	1784	1784	1784	1784	1784	1784	1784
M Šírka medzi vnútornými oblúkmi blatníkov (SRW)	1392	1392	1392	1392	1392	1392	1392	1392	1392
Šírka medzi vnútornými oblúkmi blatníkov (DRW)	–	–	–	–	–	–	–	–	1154
N Výška nákladového priestoru	1886	1786	2125	2025	1886	1786	2125	2025	2025
O Výška nakladacej hrany *	511-668	511-668	511-668	511-668	522-684	522-684	522-684	522-684	606-675
P Maximálny objem nákladového priestoru (s priečkou) [m ³]	10.0	9.5	11.2	10.7	11.5	11.0	13.0	12.4	15.1
Objem nákladového priestoru (VDA, s priečkou) [m ³]	9.3	8.8	10.3	9.9	10.8	10.2	12.0	11.5	14.1
Priemer otáčania (m)									
Stopový	11.9	11.9	11.9	11.9	13.3	13.3	13.3	13.3	13.3

L2 = stredný rázvor, **L3** = dlhý rázvor, **L4** = predĺžený rázvor. **H2** = stredná strecha, **H3** = vysoká strecha, **FWD** = predný pohon, **RWD** = zadný pohon, **AWD** = pohon všetkých kolies. Všetky rozmery (uvedené v mm) podliehajú výrobným toleranciam, zahŕňajú minimálnu výbavu a neobsahujú žiadnu výbavu na pranie. * Výškové rozmery uvádzajú interval od minima po maximum nenaloženého a plne naloženého vozidla. Uvedené nákresy sú iba orientačné. Metóda VDA – objem určený tak, že sa nákladový priestor zaplní kvádrami s objemom 1 liter a s rozmermi 200x100x50 mm. Kvádre sa potom spočítajú a výsledok sa prepočíta na m³. Maximálny objem nákladového priestoru – spočíva v odmeraní objemu nákladového priestoru pomocou zrnitého materiálu ako je piesok alebo ryža, ktorým nákladový priestor naplní.

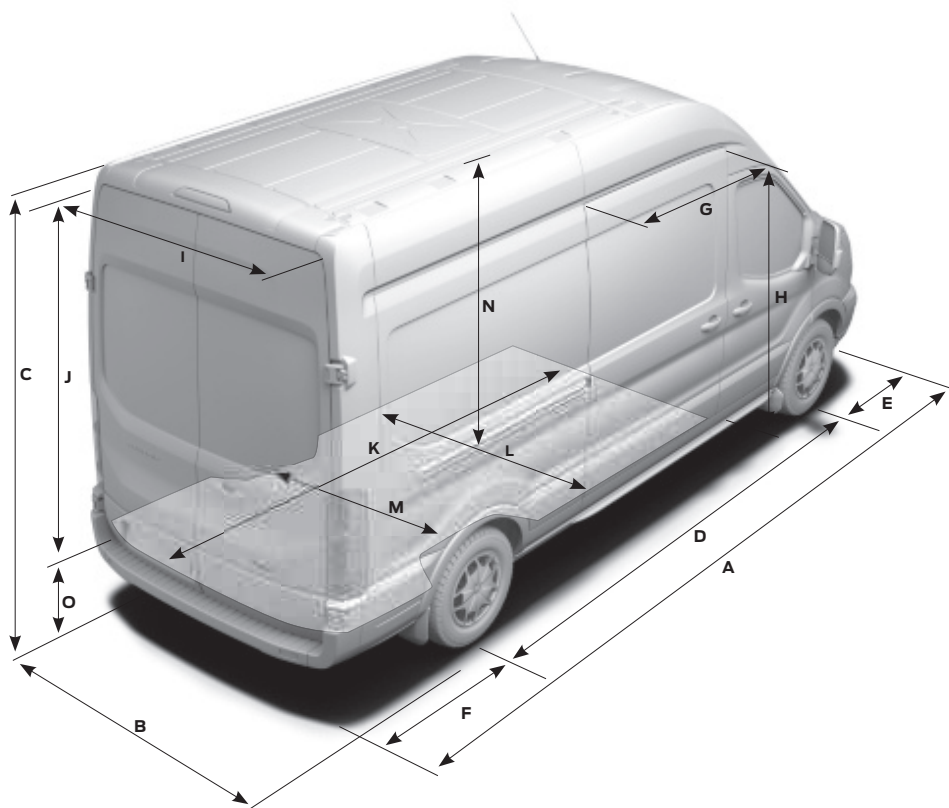

Dostupnosť modelov

	290 L2 H2	310 L2 H2	310 L3 H2	330 L2 H2	330 L3 H2	350 L2 H2	350 L3 H2	350 L4 H3	470 L4 H3
Van									
FWD									
2.0 TDCi 105 PS (77 kW)	●	●	●	-	-	-	-	-	-
2.0 TDCi 130 PS (96 kW)	-	●	●	●	●	●	●	-	-
2.0 TDCi 130 PS (96 kW) 6-speed automatic	-	●	-	●	●	●	●	-	-
2.0 TDCi 170 PS (125 kW)	●	●	●	●	●	●	●	-	-
2.0 TDCi 170 PS (125 kW) 6-speed automatic	-	●	-	●	●	●	●	-	-
RWD									
2.0 TDCi 105 PS (77 kW)	-	-	-	-	-	-	●	-	-
2.0 TDCi 130 PS (96 kW)	-	-	-	-	-	●	●	●	-
2.0 TDCi 170 PS (125 kW)	-	-	-	-	-	●	●	●	●
AWD									
2.0 TDCi 130 PS (96 kW)	-	-	-	-	-	●	●	●	-
2.0 TDCi 170 PS (125 kW)	-	-	-	-	-	●	●	●	-
Double Cab-in-Van									
FWD									
2.0 TDCi 130 PS (96 kW)	-	●	-	●	-	-	-	-	-
2.0 TDCi 130 PS (96 kW) 6-speed automatic	-	●	-	●	-	-	-	-	-
2.0 TDCi 170 PS (125 kW)	-	●	-	●	-	-	-	-	-
2.0 TDCi 170 PS (125 kW) 6-speed automatic	-	●	-	●	-	-	-	-	-
RWD									
2.0 TDCi 130 PS (96 kW)	-	-	-	-	-	-	●	●	-
2.0 TDCi 170 PS (125 kW)	-	-	-	-	-	-	●	●	-
AWD									
2.0 TDCi 130 PS (96 kW)	-	-	-	-	-	-	●	●	-
2.0 TDCi 170 PS (125 kW)	-	-	-	-	-	-	●	●	-

● = Available, - = Not available. **L2** = Medium wheelbase, **L3** = Long wheelbase, **L4** = Long wheelbase extended length, **H2** = Medium Roof, **H3** = High Roof, **FWD** = Front-wheel drive, **RWD** = Rear-wheel drive, **AWD** = All-wheel drive. All engines are Stage VI with 6-speed manual transmission unless stated.

Van



L2, H2

10,0*/9,3** m³ (FWD), 9,5*/8,8** (RWD/AWD)



L3, H2

11,5*/10,8** m³ (FWD), 11,0*/10,2** (RWD/AWD)



L2, H3

11,2*/10,3** m³ (FWD), 10,7*/9,9** (RWD/AWD)



L3, H3

13,0*/12,0** m³ (FWD), 12,4*/11,5** (RWD/AWD)



L4, H3

15,1*/14,1** m³

Double Cab-in-Van



L2, H2

6,1*/5,5** m³ (FWD), 5,7*/5,3** (RWD/AWD)



L3, H2

7,6*/7,0** m³ (FWD), 7,2*/6,6** (RWD/AWD)



L2, H3

6,7*/6,0** m³ (FWD), 6,4*/5,7** (RWD/AWD)



L3, H3

8,4*/7,6** m³ (FWD), 8,0*/7,3** (RWD/AWD)

*Maximálny objem nákladu (s priečkou), **Nákladný priestor (s priečkou) (VDA)

Kombi Van a Kombi rozmery

	L2 H2		L2 H3		L3 H2		L3 H3		L4 H3
	FWD	RWD/ AWD	FWD	RWD/ AWD	FWD	RWD/ AWD	FWD	RWD/ AWD	
Kombi Van/Kombi M1									
A	Celková dĺžka								
B	Celková šírka so zrkadlami								
	Celková šírka so sklopenými zrkadlami								
	Celková šírka bez zrkadiel (SRW)								
	Celková šírka bez zrkadiel (DRW)								
C	Celková výška *								
D	Rázvor								
E	Predný previs								
F	Zadný previs								
G	Šírka otvoru bočných dverí								
H	Výška otvoru bočných dverí								
I	Šírka otvoru zadných závesných dverí								
J	Výška otvoru zadných závesných dverí								
K	Maximálna dĺžka nákladovej plochy (na zemi po priečku)								
L	Maximálna dĺžka nákladovej plochy (po tretí rad sedadiel)								
	Maximálna šírka nákladovej plochy								
M	Šírka medzi vnútornými oblúkmi blatníkov (SRW)								
	Šírka medzi vnútornými oblúkmi blatníkov (DRW)								
N	Výška nákladového priestoru								
O	Výška nakladacej hrany *								
P	Maximálny objem nákladového priestoru (s priečkou) (m ³)								
	Objem nákladového priestoru (VDA, s priečkou) (m ³)								
Priemer otáčania (m)									
Stopový	11.9								

L2 = stredný rázvor, **L3** = dlhý rázvor, **L4** = predĺžený rázvor. **H2** = stredná strecha, **H3** = vysoká strecha, **FWD** = predný pohon, **RWD** = zadný pohon, **AWD** = pohon všetkých kolies. Všetky rozmery (uvedené v mm) podliehajú výrobným toleranciam, zahŕňajú minimálnu výbavu a neobsahujú žiadnu výbavu na prílie. *Výškové rozmery uvádzajú interval od minima po maximum naloženého vozidla. Uvedené nákresy sú iba orientačné. Metóda VDA - objem určený tak, že sa nákladový priestor zaplní kvádrmi s objemom 1 liter a s rozmermi 200x100x50 mm. Kvádre sa potom spočítajú a výsledok sa prepočíta na m³. Maximálny objem nákladového priestoru - spočíva v odmeraní objemu nákladového priestoru pomocou zrnitého materiálu ako je piesok alebo ryža, ktorým na nákladový priestor naplní.

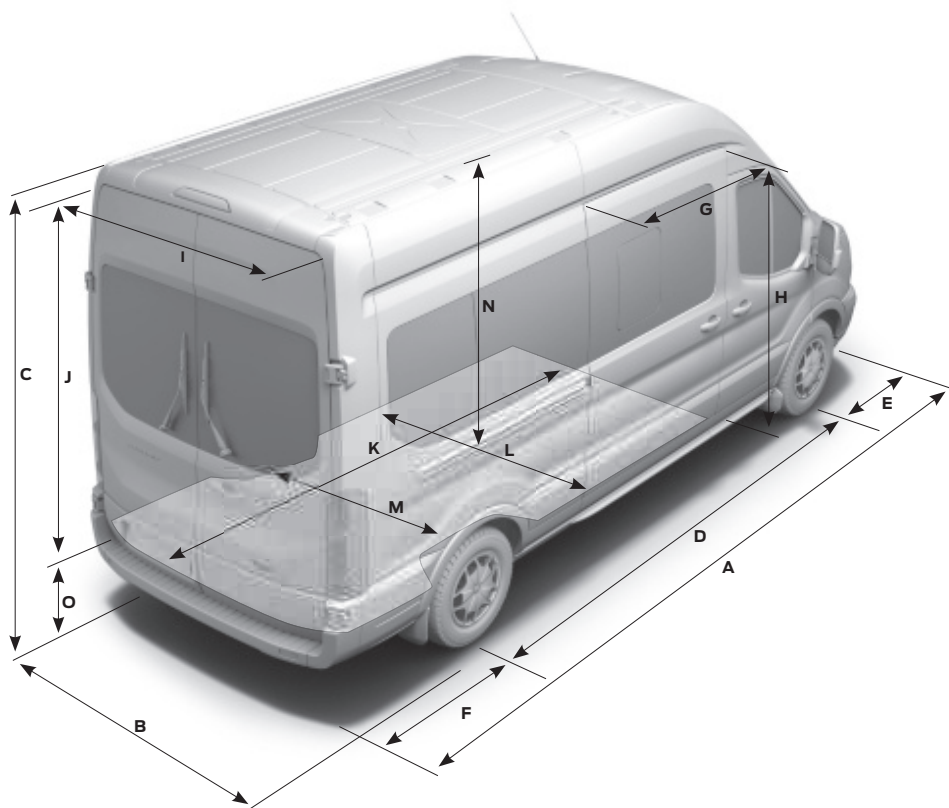

Dostupnosť modelov

	310L2H2	310L3H2	350L2H2	350L3H2
Kombi M1 - FWD				
2.0 TDCi 105 PS (77 kW)	●	-	-	-
2.0 TDCi 130 PS (96 kW)	●	●	●	●
2.0 TDCi 130 PS (96 kW) 6-speed automatic	●	●	●	●
2.0 TDCi 170 PS (125 kW)	●	●	●	●
2.0 TDCi 170 PS (125 kW) 6-speed automatic	-	●	-	-

● = Available, - = Not available. L2 = Medium wheelbase, L3 = Long wheelbase, L4 = Long wheelbase extended length, H2 = Medium Roof, FWD = Front-wheel drive.

Max CHV

	Axle ratio ^o		GVM				
			290	310	330	350	470
Van/Double Cab-in-Van/Kombi - FWD							
2.0 TDCi Ford EcoBlue 105 PS (77 kW)	3.94/4.19	● / ○	4400/4940	4900	-	-	-
2.0 TDCi Ford EcoBlue 105 PS (77 kW)	4.71	●	-	-	5100	5100	-
2.0 TDCi Ford EcoBlue 130 PS (96 kW) 6-speed automatic	3.65	●	-	4100	4300	4250	-
2.0 TDCi Ford EcoBlue 130 PS (96 kW)	3.94/4.19	● / ○	4840/4940	4840/4940	-	-	-
2.0 TDCi Ford EcoBlue 130 PS (96 kW)	4.43/4.71	● / ○	-	-	5050/5500	5050/5500	-
2.0 TDCi Ford EcoBlue 170 PS (125 kW) 6-speed automatic	3.65	●	-	4100	4300	4250	-
2.0 TDCi Ford EcoBlue 170 PS (125 kW)	4.19	●	5140	5140	-	-	-
2.0 TDCi Ford EcoBlue 170 PS (125 kW)	4.71/4.93	●	-	-	5500	5500/6000*	-
Van/Double Cab-in-Van - RWD							
2.0 TDCi Ford EcoBlue 105 PS (77 kW)	3.31/3.73	● / ○	-	-	-	5500/5500	-
2.0 TDCi Ford EcoBlue 130 PS (96 kW)	3.15/3.55	● / ○	-	-	-	5500/6000*	-
2.0 TDCi Ford EcoBlue 130 PS (96 kW)	4.10	●	-	-	-	5500/6000*	5500/6000*
2.0 TDCi Ford EcoBlue 170 PS (125 kW)	3.15/3.55	● / ○	-	-	-	5500/6300*	-
2.0 TDCi Ford EcoBlue 170 PS (125 kW)	4.10	●	-	-	-	6000* 5500/7000*	5500/7000*
Van/Double Cab-in-Van - AWD							
2.0 TDCi Ford EcoBlue 130 PS (96 kW)/170 PS 125 kW)	4.10	●	-	-	-	6000	-

● = Standard, ○ = Option, at extra cost. **Note:** All engines are Stage VI unless stated and include coated Diesel Particulate Filter (cDPF). ^oThe illustrated axle ratio shown is the one available dependent upon model, GVM payload and engine combination. *GTM is limited to 5500 kg if fitted with rear air conditioning. Consult your Dealer for more information.

Kombi



L2, H2

10,0*/9,3** m³ (FWD), 9,5*/8,8** (RWD/AWD)



L3, H2

11,5*/10,8** m³ (FWD), 11,0*/10,2** (RWD/AWD)



L2, H3

11,2*/10,3** m³ (FWD), 10,7*/9,9** (RWD/AWD)



L3, H3

13,0*/12,0** m³ (FWD), 12,4*/11,5** (RWD/AWD)

*Maximálny objem nákladu (bez zadných sedadiel), **Nákladný priestor (bez zadných sedadiel) (VDA)

Spotreba a emisie

	Prevodový pomer ⁶⁰	Emisie CO ₂ (g/km) ^{60,600}	Spotreba paliva v L/100 km ⁶⁰⁰		
			Mesto	Mimo mesto	Kombinovaná
Transit Van, Transit DCIV N1					
FWD					
2.2 TDCi (125k (92 kW)) – ECOnetic	4.19	179	7.4	6.6	6.9
2.2 TDCi (100k (74 kW))/125k (92 kW)/155k (114kW))	4.19	193-195	7.8-7.9	7.0-7.1	7.3-7.4
2.2 TDCi (100k (74 kW))/125k (92 kW)/155k (114kW))	4.71	194-196	7.9-8.0	6.9-7.0	7.3-7.4
RWD					
2.2 TDCi (125k (92 kW))/(155k (114 kW))	3.15	212	9.2	7.3	8.0
2.2 TDCi (125k (92 kW))/(155k (114 kW))	3.55	222	10.1	7.6	8.5
2.2 TDCi (125k (92 kW))/(155k (114 kW))	4.10	244	11.4	8.0	9.3
2.2 TDCi (100k (74 kW))	3.31	210	8.9	7.4	8.0
2.2 TDCi (100k (74 kW))	3.73	226	9.9	7.8	8.6
2.2 TDCi (125k (92 kW))/(155k (114 kW))	3.15	204	8.6	7.3	7.8
2.2 TDCi (125k (92 kW))/(155k (114 kW))	3.55	214	9.4	7.5	8.2
2.2 TDCi (125k (92 kW))/(155k (114 kW))	4.10	236	10.4	8.2	9.0
2.2 TDCi (125k (92 kW))/(155k (114 kW)) – HDT6	3.31	215	9.3	7.5	8.2
AWD					
2.2 TDCi (125k (92 kW))/(155k (114 kW))	4.10	255	11.5	8.7	9.7

Motory vrátane funkcie Auto-Start-Stop. Auto-Start-Stop znižuje emisie CO₂ a spotrebu paliva priemerne o 7-9 g/km a 0.27-0.34 L/100km. ⁶⁰⁰Deklarované údaje o spotrebe a emisiách CO₂ sú merané v zmysle Európskej direktívy (EC) 715/2007 a (EC) 692/2008 v znení posledných doplnkov. Spotreba paliva a emisie CO₂ sú stanovené pre variant vozidla a nie pre individuálne/konkrétne vozidlo. Použitý štandardizovaný postup umožňuje porovnanie medzi rôznymi modelmi vozidiel a výrobcami a predpokladá hmotnosť šoféra 75kg, 90% obsahu nádrže. Reálnu spotrebu paliva na konkrétnom vozidle ovplyvňujú najmä jeho výbava, technický stav, konfigurácia, správanie vodiča či používanie technických zariadení (ako je napríklad klimatizácia) a rovnako aj netechnické faktory (napr. počasie, kvalita ciest). Smerodajné sú údaje v technickom preukaze/osvedčení vozidla.



Snímače parkovacieho systému, predné a zadné⁶²⁾

Na uľahčenie parkovania a manévrovania vám zvukové upozornenie napomáha posúdiť vzdialenosť medzi vaším vozidlom a prekážkami vpredú a vzadu. (Na pranie a doplnky)

⁶⁾Používa senzory.
²⁾Asistenčné prvky.

	Prevodový pomer ⁶⁶⁾	Emisie CO ₂ (g/km) ⁶⁶⁾	Spotreba paliva v L/100 km ⁶⁶⁾		
			Mesto	Mimo mesto	Kombinovaná
Kombi Van M1, Kombi M1					
FWD					
2.2 TDCi (100k (74 kW))/125k (92 kW)/155k (114kW))	4.19	180	7.7	6.4	6.9
2.2 TDCi (100k (74 kW))/125k (92 kW)/155k (114kW))	4.71	182	7.9	6.3	6.9
RWD					
2.2 TDCi (125k (92 kW))/(155k (114 kW))	3.15	199	9.1	6.6	7.5
2.2 TDCi (125k (92 kW))/(155k (114 kW))	3.55	212	10.1	7.0	8.1
2.2 TDCi (100k (74 kW))	3.31	198	8.8	6.7	7.5
2.2 TDCi (100k (74 kW))	3.73	212	9.8	7.1	8.1
2.2 TDCi (125k (92 kW))/(155k (114 kW))	3.15	191	8.4	6.6	7.3
2.2 TDCi (125k (92 kW))/(155k (114 kW))	3.55	204	9.3	7.0	7.8
AWD					
2.2 TDCi (125k (92 kW))/(155k (114 kW))	4.10	239	11.6	7.7	9.1

Motory vrátane funkcie Auto-Start-Stop. Auto-Start-Stop znižuje emisie CO₂ a spotrebu paliva priemerne o 7-9 g/km a 0,27-0,34 L/100km. ⁶⁶⁾Deklarované údaje o spotrebe a emisiách CO₂ sú merané v zmysle Európskej direktívy (EC) 715/2007 a (EC) 692/2008 v znení posledných doplnkov. Spotreba paliva a emisie CO₂ sú stanovené pre variant vozidla a nie pre individuálne/konkrétne vozidlo. Použitý štandardizovaný postup umožňuje porovnanie medzi rôznymi modelmi vozidiel a výrobcami a predpokladá hmotnosť šoféra 75kg, 90% obsahu nádrže. Reálnu spotrebu paliva na konkrétnom vozidle ovplyvňujú najmä jeho výbava, technický stav, konfigurácia, správanie vodiča či používanie technických zariadení (ako je napríklad klimatizácia) a rovnako aj netechnické faktory (napr. počasie, kvalita ciest). Smerodajné sú údaje v technickom preukaze/osvedčení vozidla.

Vytvorené pre maximálnu trakciu



Brzdový systém a pohon všetkých kolies

V akomkoľvek pracovnom prostredí je pre Transit bezpečnosť šoféra a spolujazdca vždy na prvom mieste. Štandardné bezpečnostné funkcie zahŕňajú systémy ABS s asistentom núdzového brzdzenia (EBA), ktorý pomáha redukovat vzdialenosť pri núdzovom zastavení. Väčšie brzdové podložky a disky vydržia dlhšie a sú odolnejšie voči opotrebeniu brzd, a snímače opotrebenia označia kedy je podložky vymeniť. Pre horšie podmienky sa Transit vyrába aj s pohonom všetkých kolies (AWD)*. Tento najmodernejší systém automaticky smeruje väčšiu časť pohonu na prednú nápravu pre optimálnu trakciu a dokáže pracovať aj preventívne, aby zabránil prekážavaniu kolies monitorovaním činnosti vodiča.

Testovaný až do krajností

Transit bol hnaný až do extrémov – od mrazom pokrytých prototypov štartujúcich pri teplote -40 °C v nadmorských výškach 4 500 m až po slnkom zaliate vozidlá ťahajúce plne naložené prívesy do kopcov v horúčavách pri teplote 50 °C.

*Pohon všetkých kolies je dostupný v dodávke Van 350 L2/L3, Double Cab-in-Van 350 L2/L3 a Kombi M1 350 L2/L3/L4.

Zadná bezpečnostná kamera

Zaraďte spiatočku a v spätnom zrkadle alebo na obrazovke satelitného navigačného systému automaticky uvidíte obraz zo zadnej kamery pre cúvanie. Prekrývajúce sa značky na obraze kamery ukazujú smer vozidla. (Na pranie)



Ovládacie prvky na volante

Diaľkové ovládanie audiosústavy a palubného počítača.



Vyhrievané predné sklo

(Za príplatok)

Odkladacia schránka so zásuvkou a USB

12-voltová zásuvka a USB port.



Miesto pre všetko

Kabína vodiča modelu Transit je kombináciou moderného vzhľadu a inteligentných úložných riešení. S veľkým priestorom na fľaše, telefóny a papiere vám pomôže uľahčiť a zefektívniť váš pracovný deň.

Elektricky ovládateľné sedadlo šoféra

Elektricky nastaviteľné (10 polôh) vyhrievané sedadlo šoféra s dreievkovou podperou je ideálna voľba pre vozidlá, ktoré riadia viacerí šoféri. (Na pranie v modeli Trend)

Plne nastaviteľné sedadlo vodiča a volant

Nastaviteľné sedadlo vodiča s laktovou opierkou a volant, ktorý sa prispôsobuje vašej výške a dĺžke ramien, vám napomôžu jednoducho si nájsť ideálnu polohu pre riadenie. (Štandardná výbava)





Bluetooth® Priame prehrávanie zvuku

Prehrávajte vašu hudobnú zbierku z kompatibilného prehrávača MP3 alebo mobilného telefónu priamo v audiosystéme vozidla.

Navigácia

Trojrozmerná mapa uložená na karte SD zobrazuje body záujmu na farebnej 5-palcovej obrazovke. Taktiež zahŕňa dopravné hlásenia. (Na pranie)

Úplná konektivita

Funkcia Ford SYNC s AppLink* umožňuje ovládanie najpopulárnejších prehrávačov MP3, telefónov s rozhraním Bluetooth®, diskov USB a dokonca ovládanie aplikácií vo vašom smartfóne pomocou hlasových pokynov.

Funkcia Emergency Assistance*

Funkcia Ford Emergency Assistance* je navrhnutá tak, aby umožnila posádke vozidla núdzové volanie v prípade nehody vo viac ako 40 európskych krajinách. (Na pranie)

Hlasové správy SMS

Textové správy prijímané vašim pripojeným telefónom si môžete nechať čítať pomocou hlasovej funkcie, a to vrátane bežne používaných skratiek a emotikonov. Môžete odpovedať prostredníctvom výberu z 15 prednastavených textových správ. Vyžaduje kompatibilný mobilný telefón.



*Vyžaduje kompatibilný a pripojený mobilný telefón. Zoznam aplikácií kompatibilných s funkciou AppLink si môžete pozrieť na miestnej webovej stránke spoločnosti Ford alebo prostredníctvom **Katalógu aplikácií Ford**, ktorý je dostupný v obchodoch systémov iOS a Android. Funkcia SYNC AppLink a núdzového asistenta nie je podporovaná všetkými európskymi jazykmi.

Poznámka: Bluetooth ochranné známky a logá® sú vlastníctvom spoločnosti Bluetooth SIG, Inc. a akékoľvek použitie tejto známky spoločnosťou Ford Motor Company je na základe licencie. Ostatné ochranné známky a mená sú majetkom ich jednotlivých vlastníkov.

**Frozen White**

Nemetalická farba karosérie

**Race Red**

Nemetalická farba karosérie

**Tectonic Silver**

Metalická farba karosérie*

**Stratosphere**

Metalická farba karosérie*

*Metalické farby sú na pranie za príplatok.

Pre model Ford Transit je poskytovaná záruka na prehrdzavenie karosérie Ford po dobu 12 rokov od dátumu prvej registrácie. Podľa platných podmienok.

Poznámka Použité obrázky vozidiel slúžia iba na ilustráciu farebných odtieňov a nemusia zobrazovať aktuálnu špecifikáciu. Farby karosérie a čalúnenia zobrazené v tomto katalógu sa môžu líšiť od skutočných farieb v dôsledku obmedzenia daného použitou technológiou tlače.

**Moondust Silver**

Metalická farba karosérie*

12-ročná záruka na prehrdzavenie

Nový Transit vďaka svojej odolnej exteriéru dôkladnému viacfázovému procesu lakovania. Od oceľových častí karosérie ošetrených voskom až po vrchný ochranný lak, nové materiály a aplikačné procesy zabezpečujú, že si zachová svoj dobrý vzhľad po mnoho ďalších rokov.



Blazer Blue

Nemetalická farba karosérie

Program Special Vehicle Options (SVO)

Hoci modelový rad úžitkových vozidiel Ford už ponúka rozsiahly výber funkcií a možností priamo z výroby, program Special Vehicle Options (SVO) ide o krok ďalej. Praktické možnosti sa pohybujú od vysokovýkonných batérií po výber zo 100 farieb tak, aby zodpovedali identite vašej spoločnosti.

Ohľadne ďalších informácií sa obráťte na vášho miestneho špecializovaného predajcu vozidiel Ford Transit.



Deep Impact Blue

Metalická farba karosérie*



Magnetic

Metalická farba karosérie*



Lunar Sky

Metalická farba karosérie*



Shadow Black (Absolute Black)

Metalická farba karosérie*

Note 180° rear cargo door hinge design appearance to change in Q3 2017.

Pozinkovanie

Fosforový nástrek

Elektronástrek

Vrchný nástrek

Priehľadný nástrek



Farby karosérie a čalúnenia

Vyberte si farbu karosérie, ktorá najlepšie zodpovedá vašej obchodnej značke.



Ambiente

Sedák Traxon vo farbe Charcoal Black
Operadlá Max vo farbe Charcoal Black



Ambiente

Artec Vinyl vnútro sedadiel v Pewter¹
Prima Vinyl vankúše sedadiel v Pewter¹



Trend

Pruhované vnútro sedadiel v Charcoal Black
Operadlá Max vo farbe Charcoal Black

Interiér vhodný pre alergikov

Nový interiér modelu Transit využíva materiály, ktoré minimalizujú riziko alergickej reakcie. Modely vybavené klimatizáciou majú taktiež výkonné peľové filtre, zabráňujúce vstupu prachu a peľu do interiéru.

¹Iba na prianie pre stupeň výbavy Ambiente.



MY 2017.5 SVK sk

Ilustrácie, popisy a špecifikácie. Tento katalóg bol aktuálny v čase jeho tlače. Stratégiou spoločnosti Ford je neustály vývoj. Vyhradzuje si právo zmeny cien, farieb, výbav a technických špecifikácií modelov uvedených v tomto katalógu bez predchádzajúceho upozornenia. Kvôli najnovším informáciám vždy kontaktujte Vášho autorizovaného predajcu Ford. **Výbava na pranie.** Kdekoľvek v tejto publikácii nájdete označenie "na pranie" alebo "balík na pranie" atď. musíte predpokladať, že prvok výbavy alebo doplnok bude za príplatok k základnej cene vozidla, pokiaľ nie je uvedené inak. Všetky modely a farebné kombinácie sú vecou dostupnosti pre jednotlivé trhy. **Poznámka.** Niektoré obrázky vozidiel v tomto katalógu sú počítačom generované predprodukčné modely, preto sa dizajn/výbava konečnej verzie môže v rôznych ohľadoch líšiť. Naopak, niektoré prvky zobrazené na vozidle môžu byť z výbavy na pranie. **Poznámka.** Táto brožúra obsahuje tak pôvodné príslušenstvo značky Ford, ako aj produkty od našich dodávateľov. **Identifikované príslušenstvo** je starostlivo vybrané príslušenstvo tretích strán, na ktoré sa nevzťahuje záruka spoločnosti Ford, ale záruka pôvodného dodávateľa. Podrobnosti získate od predajcu Ford. **Poznámka.** Značka a logo Bluetooth® sú vlastníctvom Bluetooth SIG, Inc. a akékoľvek použitie tejto značky spoločnosťou Ford Motor Company je pod licenciou. Názov a logo iPod sú duševným vlastníctvom spoločnosti Apple Inc. Ostatné obchodné značky a mená sú majetkom ich vlastníkov. **Poznámka.** Niektoré funkcie na podporu riadenia a bezpečnostné funkcie popísané v tomto katalógu používajú snímače, ktorých výkon môže závisieť od poveternostných alebo environmentálnych podmienok.



V prípade, že už túto brožúru nepotrebuje, prosím recyklujte ju.

Vydala spoločnosť Ford Motor Company Limited,
Brentwood, Essex, Anglicko.
Registovaná v Anglicku pod č. 235446.
BJN 205327 FoE Y57W.
1017/SVK sk
Október 2017.
© Ford Motor Company Limited.

www.ford.sk